

Titan HKE HEAVY-DUTY

Umreifungsgerät für Verpackungsstahlband.
Hülsenlos-Verschluss.



Titan HKE HEAVY-DUTY, der Spezialist für die Schwer- bandage.

Manuelles Umreifungsgerät
für Verpackungsstahlband.
Original TITAN Hülsenlos-
Verschluss.

Kompetenz

Kompetenz aus über 70 Jahren Know-how:

TITAN ist der Pionier der Hülsenlos-Verschlusstechnologie bei der Umreifung mit Stahlband.

Technisch ausgereift und fortschrittlich konzipiert sind TITAN Hülsenlos-Geräte der Begriff für rationelles und sicheres Umreifen. Der TITAN Hülsenlos-Verschluss hat sich weltweit millionenfach bewährt.



Der patentierte Verschlussmechanismus des HKE

Innovativ

Das HKE unterstreicht wie kein anderes Produkt aus dem Hause TITAN die Philosophie „TITAN ist anders“.

Besonders für den Anwendungsbereich 19 mm MEGABAND® wurde dieses Gerät entwickelt, um unseren Kundenanforderungen zu entsprechen.

Die hohe Anzahl von über 80 % an Norm- und DIN-Teilen ist der Garant für die hohe Servicefreundlichkeit dieses Gerätes.



Verhindert Verletzungen: Das speziell geformte Bandende am Titan Hülsenlos-Verschluss.

Technologie

Das HKE-HEAVY-DUTY verfügt, wie alle Geräte der E-Serie, über die patentierte Verschlussbildung und somit wird der Kraftaufwand für die Verschlussbildung an sich minimiert.

Dieses macht sich besonders bei der HEAVY-DUTY-Serie des HKE bemerkbar, das speziell für den Schwerlastbereich (19 x 0,8 Megaband) entwickelt wurde.

Das HKE HEAVY-DUTY verfügt darüber hinaus über eine Drehmomentbegrenzung, die eine konsequent gleichbleibende Spannkraft garantiert.

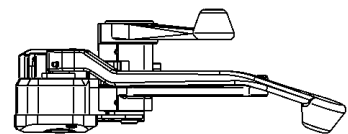
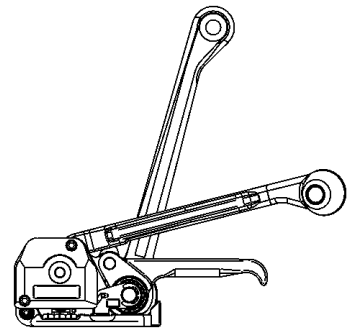

Technische Daten

Verschlussart	hülsenlos
Spannkraft	6.000 N
Gewicht	4,3 kg

Stahlband

Normalqualität		Hochfeste Qualität	
Bandbreiten	19 mm	Bandbreiten	19 mm
Banddicke	0,6 – 0,8 mm	Banddicke	0,6 – 0,8 mm
Zugfestigkeit	bis 900 N/mm ²	Zugfestigkeit	bis 1.100 N/mm ²